

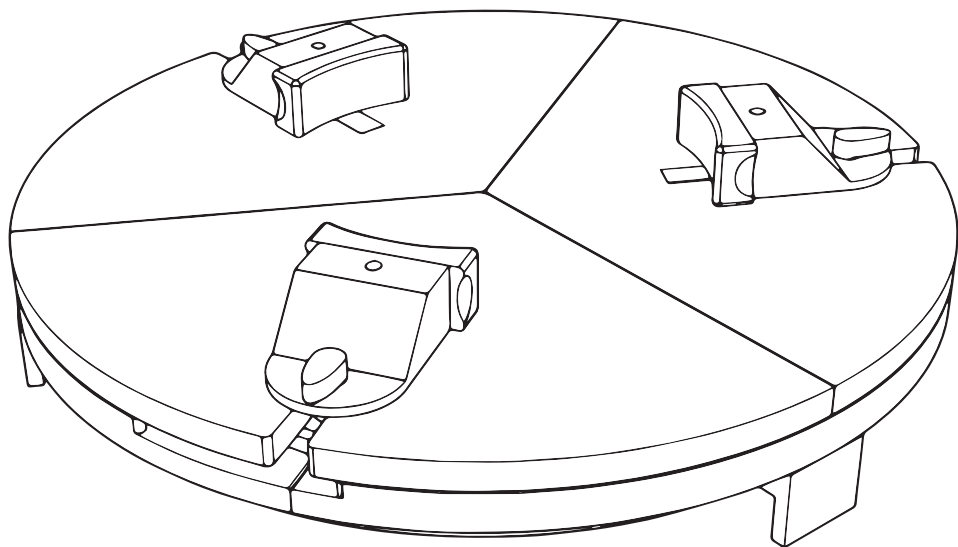

Retorneador
de Cerámica



MANUAL DE INSTRUCCIONES

Aprende a instalar tu Retorneador
de forma rápida y sencilla.

Ver video explicativo



Escanea el Código QR
y mirá nuestro video explicativo para dar tus primeros pasos.

www.retorneadordeceramica.com.ar

Sobre Retorneador

Esta herramienta tiene como función principal facilitar y agilizar el centrado y la sujeción de piezas cerámicas que se encuentran en estado de cuero, listas para ser Retorneadas.

“Retorneador de Cerámica” es un producto realizado y desarrollado en Argentina, 100% Industria Nacional.

Nace desde la inquietud de Eileen Mac Keon, quien nos hace llegar la propuesta.

El producto esta desarrollado en Impresión 3D, medio que nos permite implementar mejoras de manera constante en búsqueda de brindarle una mayor versatilidad a la herramienta y una mejor experiencia a nuestros usuarios.

Ecológico

El Retorneador está realizado en el material conocido como PLA.

El Ácido Poliláctico (PLA), es un termoplástico fabricado a base de Recursos Renovables como el almidón de maíz, raíces de tapioca o caña de azúcar.

Este material tiene características biodegradables, por lo tanto, resulta una opción adecuada para el medio ambiente.

Retorneador de Cerámica

PLATO SUPERIOR

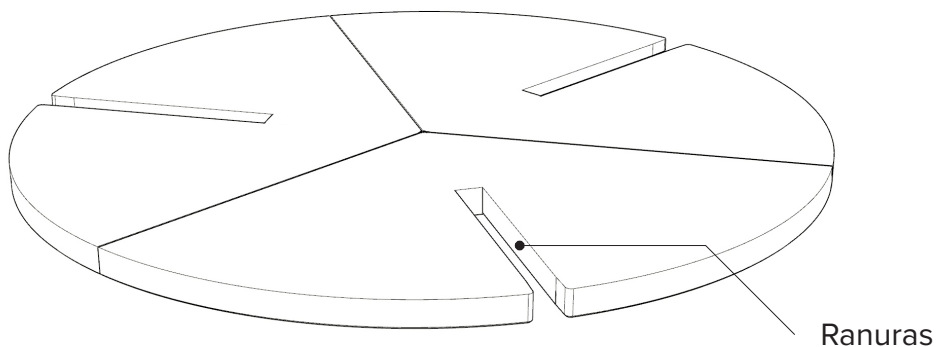

PLATO INFERIOR

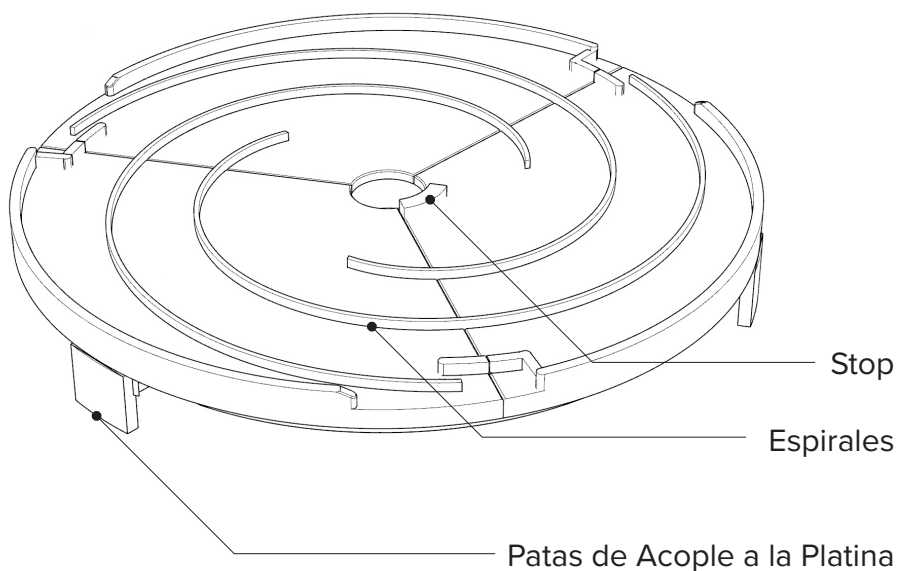

PLATO SUPERIOR

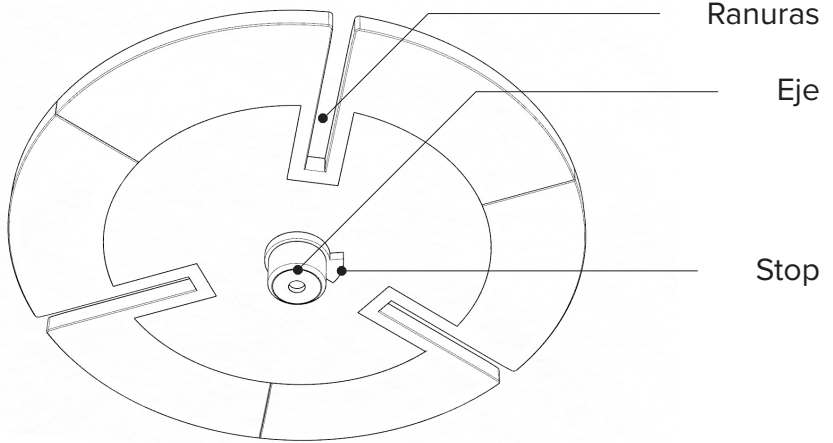

PLATO INFERIOR

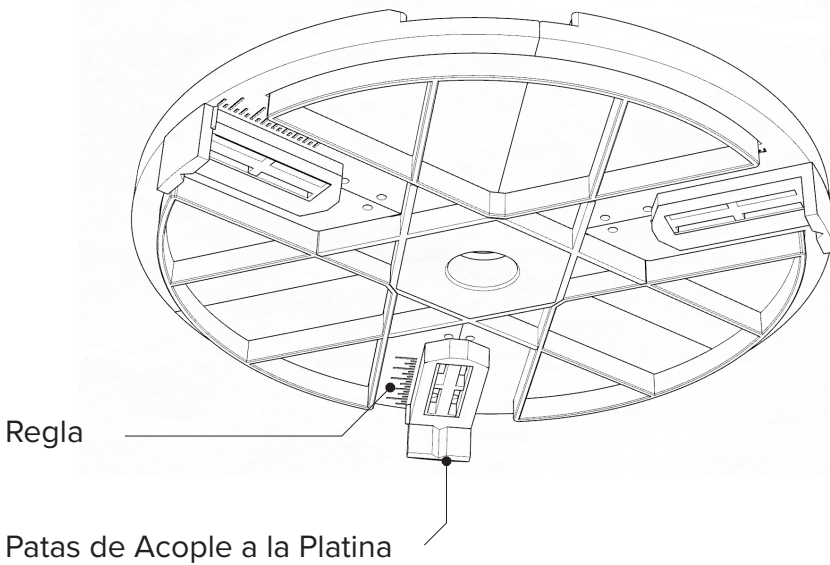

Accesorios Retorneador

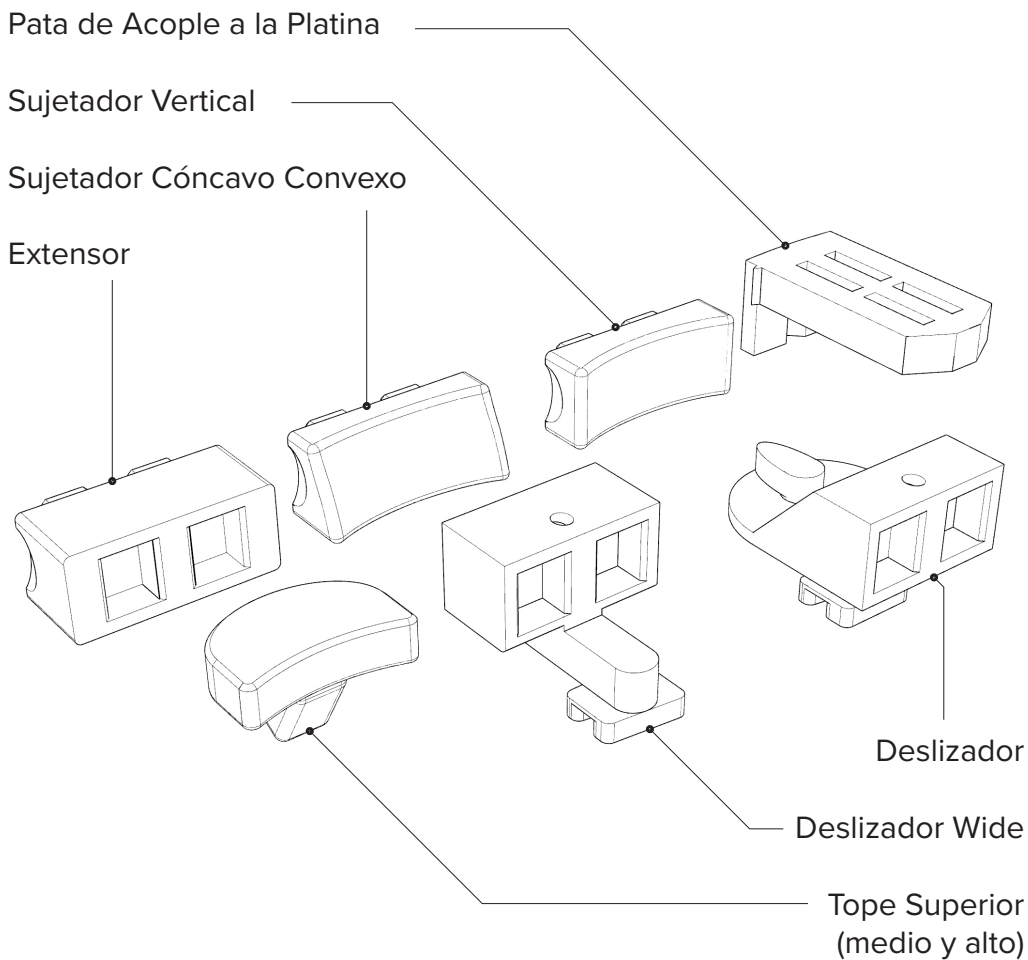

¿Cómo Instalarlo?

Instala las tres Patas de Acople a la Platina utilizando el destornillador provisto y los bulones que se encuentran fijados en la parte de abajo del Plato Inferior del Retorneador.

Es importante que las 3 patas queden fijadas a la misma distancia del centro para que tu Retorneador quede centrado en la Platina. Para ello encontrarás una regla al lado de cada Pata, las cuales a su vez tienen una marca para facilitar la ubicación de la misma.

Si las Patas quedan muy abiertas tu Retorneador no girará en conjunto con la Platina de tu Torno y si quedan muy cerradas no entrará en la misma.

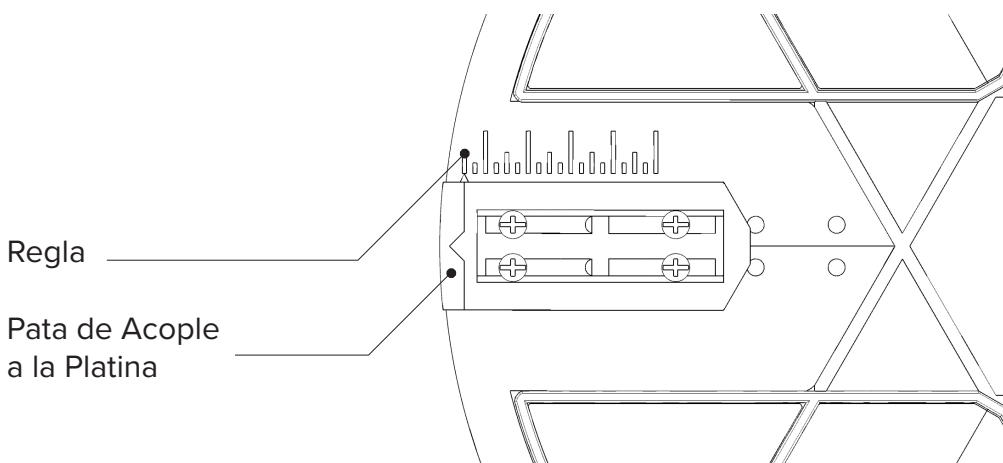

Recomendamos realizar esta tarea con dedicación para dejar bien centrado el Retorneador en la platina. Recuerda que esta tarea sólo deberás realizarla una vez, luego podrás poner y quitar el Retorneador a presión fácilmente.

Comenzar a Retorneador

Una vez que tengas el Retorneador correctamente instalado en tu platina debes seguir los siguientes pasos.

1 - Girar el Plato Superior en sentido anti-horario hasta que haga “tope”. En ese punto ambos platos quedarán correctamente alineados para que puedas introducir los Deslizadores.

2 - Introduce el Deslizador que más te convenga, dependiendo el TAMAÑO de la pieza cerámica que vayas a retornear.

3 - Agrégale a los Deslizadores los Sujetadores que más te convengan, dependiendo la FORMA de la pieza cerámica que vayas a retornear.

4 - Coloca tu pieza cerámica sobre el plato superior, gira el mismo en sentido horario y listo!

Tu pieza se auto-centrará y sujetará en ese único movimiento.

Ver video para más detalles

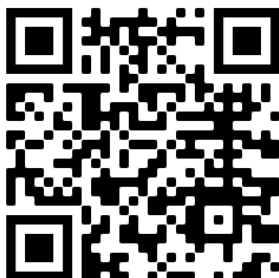

Plato Expansor

Expande los límites de tu Retorneador
con nuestro Plato Expansor compatible con R30 & R35
Retorneá piezas de hasta 48 cm de diámetro.

RETORNEADORES

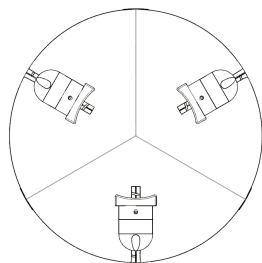

R-30

Diámetro
30 cm

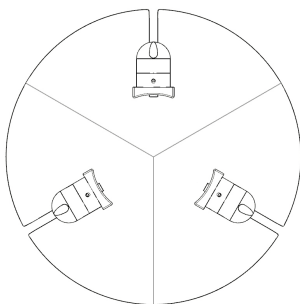

R-35

Diámetro
35 cm

PLATO EXPANSOR

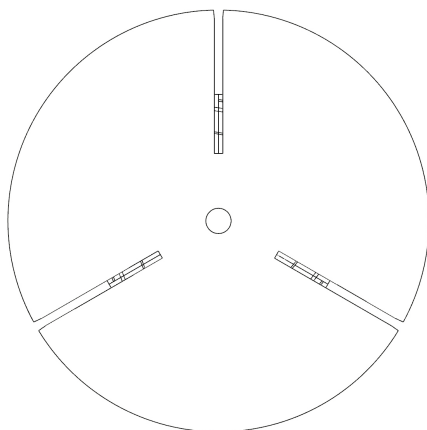

PE-50

Diámetro
50 cm

Comprar Plato Expansor



Otras Herramientas

PLATOS PARA SERIES

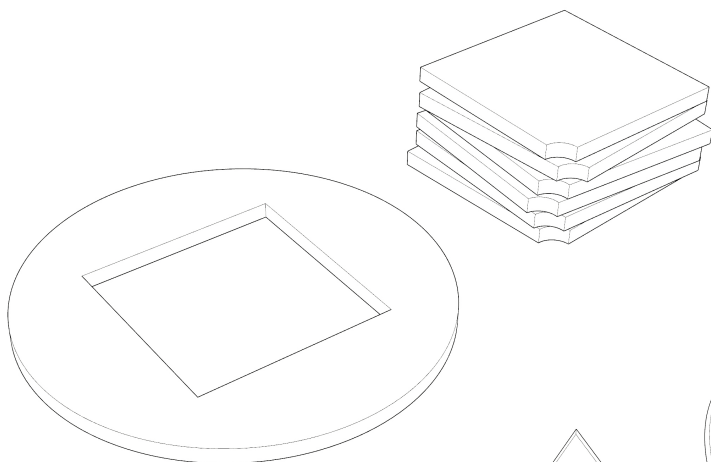

LAMAS

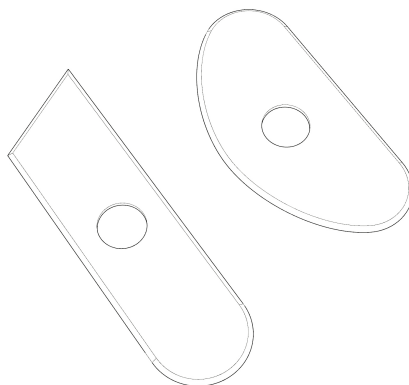

SELLOS

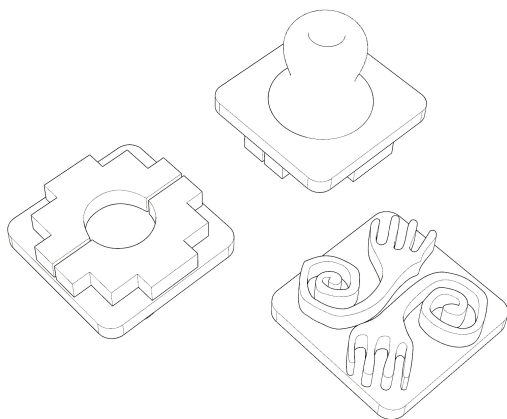

COMPAS

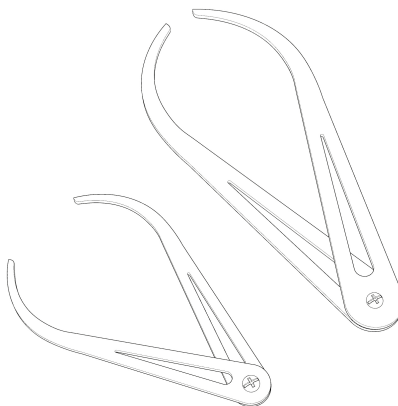

Hecho con Amor :)

Dedicado a Eileen Mac Keon



[instagram.com/retorneador.ceramica](https://www.instagram.com/retorneador.ceramica)
[facebook.com/retorneadordeceramica](https://www.facebook.com/retorneadordeceramica)

www.retorneadordeceramica.com.ar